

Alle Anschlüsse mit
Innengewinde Rp
KW + WW mit
Außengewinde R

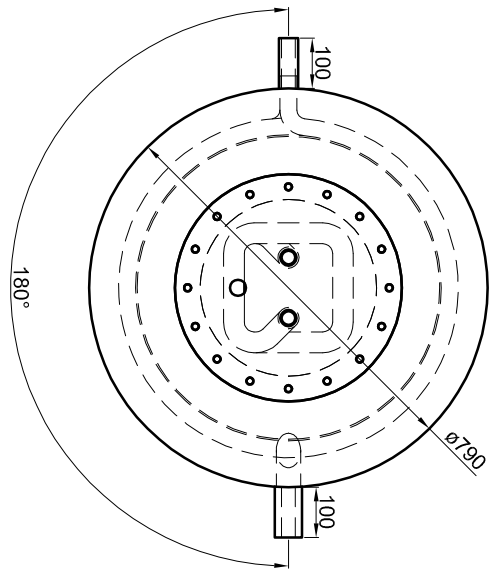

Edelstahl-Wellrohr-Wärmetauscher:
 Übertragungsfäche: 5,8 m²
 Inhalt: 29,2 l
 zulässiger Druck (p_s): 10,0 bar
 zulässige Temperatur (t_s): 0 - 110 °C
 zulässiges Medium: Trinkwasser
 Werkstoff: 1.4404

Betriebsangaben:

Behälter:
 Nennvolumen: 824 l
 zulässiger Druck (p_s): 4,5 bar
 Prüfdruck (p_T): 6,0 bar
 zulässige Temperatur (t_s): 0 - 95 °C
 zulässiges Medium: Wasser
 Gewicht: 212 kg
 Werkstoff: S235JR+AR
 Korrosionsschutz: außen beschichtet
 innen roh,

Glattrohr-Wärmetauscher unent:
 Übertragungsfäche: 3,2 m²
 Inhalt: 20,1 l
 zulässiger Druck (p_s): 16,0 bar
 zulässige Temperatur (t_s): 0 - 110 °C
 zulässiges Medium: Wasser/Glykol
 Werkstoff: S235JR+AR

Materialstärken:
 Mantelblech: 2,5 mm
 Klöpperböden: 3,0 mm
Materialstärken sind nicht dargestellt!

TWL-Technologie GmbH
 Im Gewerbegebiet 2 - 12
 D-92271 Freihung
 www.twl-technologie.de

Gezeichnet: Julian Klier	Datum: 01.01.2019	Maßstab: M 1:15
Hygiene-Kombispeicher Typ KER 1079		
Art-Nr. KER.1079		